

Clapet de pied – clapets de non-retour

Type 302 / 302 SKV4A / 302P

DN50 - DN400

Crépine: Acier galvanisé Inox 1.4408 PP

Données techniques

Système de fermet.:	02		
Pression de service:	P_{max} [bar] voir les tableaux [mm]		
Raccordement:	A brides PN10		
Fluide:	Liquides, neutres, propres		
Temp. de fluide:	302 / 302 SKV4A	-10°C / +100°C	
	302P	-10°C / +80°C	
Position de mont.:	Verticale en haut (seulement)!		
	En cas de conduite horizontale, veuillez utiliser le type 402 avec une crépine séparée.		



Type 302 (Crépine acier galvanisé)

Art.-No.	DN	H	D	D2	P_{max}	P_o [mbar]	Kv [m3/h]
2754	050	145	165	97	16	23	57
2755	065	185	185	125	16	24	89
2756	080	225	200	150	16	28	138
2757	100	270	220	181	16	29	223
2701	125	345	254	217	10	35	380
2702	150	380	285	256	10	40	542
2703	200	490	343	336	10	45	923
2704	250	572	406	416	10	56	1354
2705	300	652	482	486	10	76	1821
2706	350	771	533	580	10	81	2580
2707	400	876	597	676	10	90	3324

Typ 302 SKV4A (Crépine Inox V4A)

Art.-No.	DN	H	D	D2	P_{max}	P_o [mbar]	Kv [m3/h]
2754 SKV4A	050	145	165	97	16	23	57
2755 SKV4A	065	186	185	125	16	24	89
2756 SKV4A	080	220	200	150	16	28	138
2757 SKV4A	100	265	220	181	16	29	223
2701 SKV4A	125	337	254	217	10	35	380
2702 SKV4A	150	373	285	256	10	40	542
2703 SKV4A	200	490	343	336	10	45	923
2704 SKV4A	250	572	406	416	10	56	1354
2705 SKV4A	300	652	482	486	10	76	2580

Typ 302P (Crépine polypropylène PP)

Art.-No.	DN	H	D	D2	P_{max}	P_o [mbar]	Kv [m3/h]
2746	050	173	165	97	16	23	57
2747	065	215	185	125	16	24	89
2748	080	260	200	150	16	28	138
2749	100	320	220	181	16	29	223

P_o = Pression d'ouverture

Nous nous réservons le droit d'apporter toutes modifications à nos produits sans préavis.

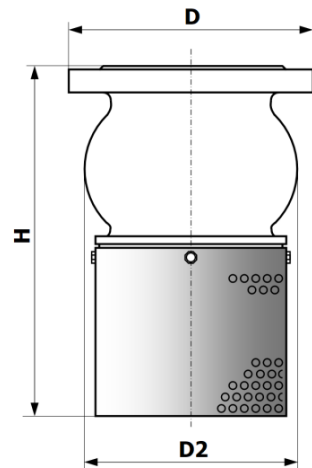

Conformité CE directive 2014/68/UE
Perçage bride suivant EN 1092-2



Options sur demande:

- autres matériaux
- autres joints
- autres brides

Matériaux

Type →	302 / 302 SKV4A		302P	
1 Corps:	GG25, epoxy		GG25, epoxy	
2 Joint torique:	EPDM		EPDM	
3 Bague:	Bronze		Bronze	
4 Guide:	DN50	Bronze	DN50	Bronze
	DN65-400	GG25, epoxy	DN65-100	GG25, epoxy
5 Ressort:	Inox	AISI 302	Inox	AISI 302
6 Joint:	EPDM		EPDM	
7 Vis:	DN50-150	Inox V2A	Inox V2A	
	DN200-400	Laiton		
8 Axe:	Bronze		Bronze	
9 Obturateur:	DN50-65	Bronze	DN50-65	Bronze
	DN80-400	GG25, epoxy	DN80-100	GG25, epoxy
10 Crépine:	302	Acier galvanisé	PP	
	302 SKV4A	Inox 1.4408		

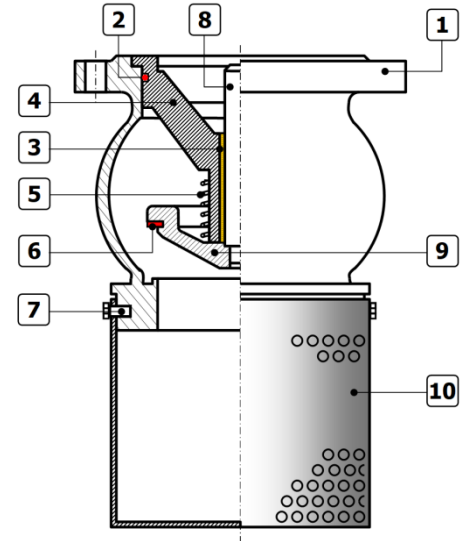

Diagramme de débit

