



2/2-Wege Magnetventil

NC - Ventil in Ruhestellung geschlossen (Standard)

NO - Ventil in Ruhestellung geöffnet (optional)

Direktgesteuertes Ventil.

Für den Betrieb ist kein Differenzdruck erforderlich. Bei Bestromung wird der Ventilsitz direkt geöffnet.

In der Standardausführung (NC) schließt das Ventil mit Federkraft.

■ Magnetventil für gasförmige und flüssige Medien

TECHNISCHE DATEN

Steuerungsart	Direktgesteuertes Ventil, keine Druckdifferenz erforderlich
Konstruktion	Sitzventil mit Nippeldichtung
Anschluss	Muffenanschluss G1/8 - G1/2 DIN ISO 228/1 (BSP) <small>Weitere Anschlussarten wie NPT auf Anfrage</small>
Einbaulage	Antrieb aufrecht oder waagrecht
Druckbereich	0 - 90 bar (siehe Tabelle Seite 2)
Durchflussmedium	Saubere, neutrale, gasförmige und flüssige Medien
Max. Viskosität	22 mm ² /s
Temperaturbereich	Medium: -10 °C / +80 °C Umgebung: -10 °C / +50 °C <small>Unter Berücksichtigung weiterer Einflussparameter</small>
Ventilgehäuse	Messing 2.0401, 2.0402 Edelstahl 1.4301, 1.4581
Metall. Innenteile	Messing und Edelstahl
Dichtung	FKM, EPDM, PTFE
Anschlussspannung	AC~ 24V, 110V, 230V DC= 12V, 24V <small>Weitere Anschlussspannungen auf Anfrage verfügbar</small>
Spannungstoleranz	-10% / +10%
Leistungsaufnahme	.182 = 6,8 Watt .178 = 5,2 Watt ⚠ .032 = 11 Watt .148 = 10 Watt ⚠ .012 = 18,5 Watt
Schutzart	IP65 nach DIN 60529
Einschaltdauer	100% ED-VDE 0580
Anschlussart	Gerätestecker DIN 43650
Ex-Schutz	gem. 2014/34/EU (ATEX)
Option	



Filterelement 100 µm, Edelst. 1.4301
Integriert in Option GI
Nachrüstb. mit Artikel B0021.000096

VENTIL-MERKMALE

- Schaltet ohne Druckdifferenz
- Hohe Lebensdauer
- Einfaches, kompaktes Ventildesign
- Zuverlässige, belastbare Dichtelemente
- Langfristige Verfügbarkeit von Ersatzteilsets
- Option GI: mit integriertem Filterelement (auch nachrüstbar)

SCHALTFUNKTION

NC – stromlos geschlossen

NO – stromlos geöffnet

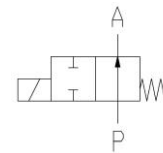
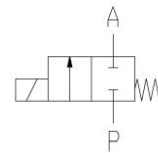

ANSCHLUSSPLAN

Für AC/DC Spulen

Für DC Spulen mit integr. Gleichrichter

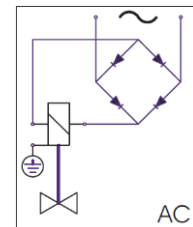
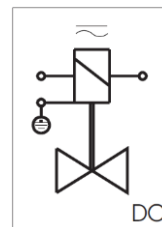

ZERTIFIKATE



TECHNISCHE EIGENSCHAFTEN

Sitz Ø mm	Kv-Wert m³/h	Standardtype	max. Druck bei Magnettype NC			ATEX NC	
			.182	.032	.012	.178	.148
1,0	0,06	.5240/..02/	0-50	0-90	0-90	0-20	0-90
1,5	0,09	.5241/..02/	0-30	0-85	0-90	0-16	0-90
2,0	0,13	.5242/..02/	0-15	0-40	0-90	0-10	0-55
2,5	0,16	.5243/..02/	0-8	0-22	0-45	0-6	0-28
3,0	0,20	.5244/..02/	-	0-15	0-30	-	0-20
4,0	0,35	.5245/..02/	-	0-8	0-16	-	0-10
5,0	0,50	.5246/..02/	-	0-5	0-10	-	0-6
6,0	0,75	.5247/..02/	-	0-4	0-8	-	0-5

Sitz Ø mm	Kv-Wert m³/h	Standardtype	max. Druck bei Magnettype NO		ATEX NO
			.032	.012	.148
1,0	0,06	.5240/..02/....-NO	0-25	0-90	0-40
1,5	0,09	.5241/..02/....-NO	0-12	0-40	0-20
2,0	0,13	.5242/..02/....-NO	0-12	0-22	0-12
2,5	0,16	.5243/..02/....-NO	0-9	0-14	0-5
3,0	0,20	.5244/..02/....-NO	0-7	0-10	0-2,5
4,0	0,35	.5245/..02/....-NO	-	0-5	0-2

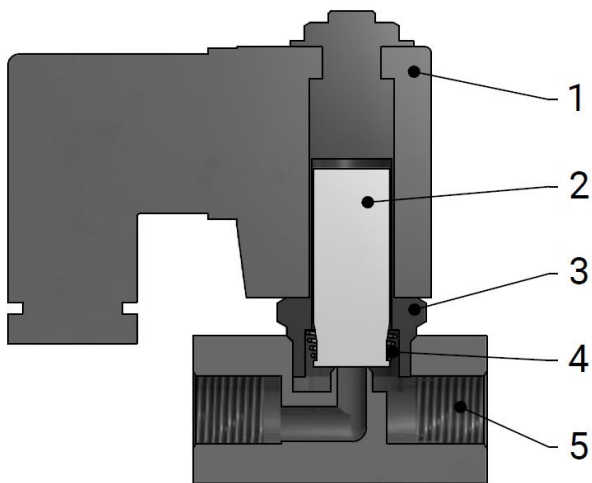

Bezeichnung	
1	Magnetspule
2	Anker
3	Tubus
4	Feder
5	Armatur

ABMESSUNGEN

Type .5230-35 / .5240-45 / Pressmessing

Type .5230-37 / .5240-47 / Edelstahl

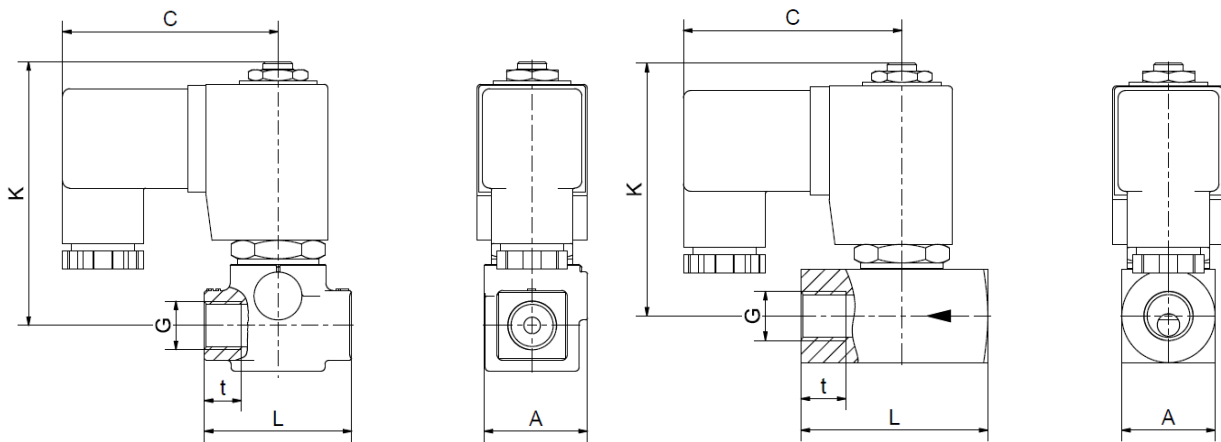

Magnet	.182 / .178*	.032			.012 / .148*		
Typ	.5230-33/	.5230-35/		.5236-37	.5230-35/		.5236-37
		Messing	Edelstahl		Messing	Edelstahl	
G	1/8	1/8	1/8	1/8	1/8	1/8	1/8
A	15	28	25	25	28	25	25
C	55	59	59	59	61	61	61
K	44	72	68	68	72	68	68
L	32	40	40	40	40	40	40
t	15	10	7	7	10	7	7
kg	0,2	0,4	0,45	0,5	0,4	0,45	0,6

*Abweichendes Maß "C" bei ATEX-Spulen

Magnet	.182 / .178*	.032			.012 / .148*		
Typ	.5240-43/	.5240-45/		.5246-37	.5240-45/		.5246-47
		Messing	Edelstahl		Messing	Edelstahl	
G	1/4	1/4	1/4	1/4	1/4	1/4	1/4
A	20	28	25	25	28	25	25
C	55	59	59	59	61	61	61
K	47	72	68	68	72	68	68
L	40	40	50	50	40	50	50
t	9	10	12	12	10	12	12
kg	0,25	0,4	0,5	0,55	0,5	0,6	0,65

*Abweichendes Maß "C" bei ATEX-Spulen

ABMESSUNGEN

Type .5250-57 / .5260-67

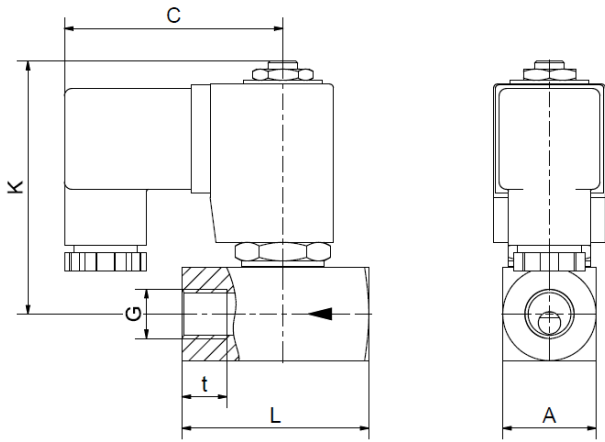

Magnet	.182 / .178*	.032	.012 / .148*	.182 / .178*	.032	.012 / .148*
Typ	.5250-53	.5250-57	.5250-57	.5260-63/	.5260-67	.5260-67
G	3/8	3/8	3/8	1/2	1/2	1/2
A	25	25	25	30	30	30
C	55	59	61	55	59	61
K	49	68	68	52	71	71
L	50	50	50	60	60	60
t	12	12	12	14	14	14
kg	0,35	0,45	0,55	0,35	0,6	0,7

*Abweichendes Maß "C" bei ATEX-Spulen

INFORMATIONEN

- Bitte beachten Sie unbedingt die Installations- und Sicherheitshinweise in unseren Betriebs- und Serviceanleitungen.
- Notwendige Bestellangaben: Ventiltyp, Funktion NC/NO, Druckbereich, Anschluss, Nennweite, Durchflussmenge, Medium, Mediums- und Umgebungstemperatur, Anschluss-Spannung.
- **Hinweise zur Erwärmung und Leistung von Magnetspulen sind dem entsprechenden Datenblatt "Spulen" zu entnehmen.**
- **Detaillierte produktspezifische Zeichnungen und weitere technische Angaben werden im Auftragsfall zur Verfügung gestellt.**

BITTE BEACHTEN

Der jeweilige Einsatzfall ist entscheidend für die Ventilausführung, wobei als wesentlicher Faktor hierbei die Beständigkeit der Werkstoffe gegenüber dem Betriebsmedium hervorzuheben ist. Maßgebend für die richtige Werkstoffauswahl ist das Wissen über die Konzentration, Temperatur und den Grad der Verunreinigung des Mediums. Weitere Kriterien sind der Betriebsdruck und max. Volumenstrom, denn ebenso wie hohe Temperaturen sind auch hohe Drücke und Strömungsgeschwindigkeiten bei der Werkstoffauswahl zu beachten.

Alle Werkstoffe unserer Ventile, sei es für Gehäuse, Dichtungen oder Magnete, werden entsprechend den unterschiedlichen Anwendungsbereichen sorgfältig ausgewählt. Alle Angaben sind unverbindlich und dienen zur Orientierung. Garantieforderungen können daraus nicht abgeleitet werden.

BESTELLNUMMERNSYSTEM

Typ	Anschluss	Gehäuse	Dichtung	Magnet	Option
. 52	4 1	/ 1 0	0 2	/ . 1 8	2 - X X

3 .	G 1/8
4 .	G 1/4
5 .	G 3/8
6 .	G 1/2
. 0	1.0 mm
. 1	1.5 mm
. 2	2.0 mm
. 3	2.5 mm
. 4	3.0 mm
. 5	4.0 mm
. 6	5.0 mm
. 7	6.0 mm

06	Edelstahl 1.4301
08	Edelstahl 1.4581
10	Messing 2.0402
02	FKM
04	PTFE
06	EPDM

18	10,5 VA / 6,8 W
03	15 VA / 11 W
01	24 VA / 18,5 W
17	5,3 VA / 5,2 W
14	8,5 VA / 10 W

2	Standard IP65
8	2014/34/EU (ATEX)

NO	stromlos geöffnet
O	Sauerstoff
OF	gereinigt
HA	Handnotbetätigung
GI	int. Filtersieb